



HOMEEssentials®



3 in 1: Pizza + Raclette + Grill

RAC-8625 turbo raclette

Bedienungsanleitung

Wir danken Ihnen für den Kauf dieses Gerätes der Marke Suntec Wellness. Bitte lesen Sie die Bedienungsanleitung aufmerksam, bevor Sie das Gerät in Betrieb nehmen. Bitte bewahren Sie diese Bedienungsanleitung zum späteren Nachschlagen auf.

Sicherheitshinweise

VORSICHT!

Dieses Gerät kann von Kindern ab 8 Jahren und darüber und von Personen mit reduzierten physischen, sensorischen oder mentalen Fähigkeiten oder Mangel an Erfahrung und/oder Wissen benutzt werden, wenn sie beaufsichtigt oder bezüglich des sicheren Gebrauchs des Gerätes unterwiesen wurden und die daraus resultierenden Gefahren verstanden haben. Kinder dürfen nicht mit dem Gerät spielen. Reinigung und Benutzer-Wartung dürfen nicht durch Kinder ohne Beaufsichtigung durchgeführt werden.

Kinder unter 3 Jahren ohne permanente Aufsicht müssen daran gehindert werden, auf das Gerät zugreifen zu können.

Kinder ab 3 Jahren und unter 8 Jahren dürfen das Gerät nur unter der Voraussetzung ein- und ausschalten, dass das Gerät in seiner vorgesehenen Gebrauchslage positioniert oder installiert, sie bezüglich des sicheren Gebrauchs des Gerätes unterwiesen und beaufsichtigt werden und die möglichen Gefahren verstanden haben. Kinder ab 3 Jahren und unter 8 Jahren dürfen das Gerät nicht an die Steckdose anschließen, es regulieren, reinigen oder die Wartung durchführen.

- Bitte stellen Sie sicher, dass die angegebene Netzspannung mit der Ihres Stromnetzes übereinstimmt.
- Bitte nehmen Sie sich vor heißen Oberflächen in

Acht und berühren Sie diese bitte nicht, da sie zu Verbrennungen führen können.

- Bitte betreiben Sie das Gerät nicht, wenn das Stromkabel, der Netzstecker oder das Gerät Schäden aufweisen. Ist eine Reparatur notwendig, wenden Sie sich bitte an Ihre Verkaufsstelle.
- Das Gerät darf nur im Haushalt und für den Verwendungszweck, für den es hergestellt wurde, genutzt werden. Andere Anwendungen können zu Brand führen. Das Gerät ist nicht für den kommerziellen Gebrauch geeignet. Bitte nicht im Freien nutzen.
- Bitte verwenden Sie das Gerät nur auf ebenen, stabilen und hitzeresistenten Flächen. Bitte halten Sie einen Mindestabstand von 10-15cm zu anderen Objekten ein.
- Bitte entfernen Sie den Netzstecker von der Steckdose, wenn Sie das Gerät für längere Zeit nicht nutzen, es reinigen, bewegen oder eine Störung auftritt. Bitte ziehen Sie dabei nicht am Kabel, sondern am Netzstecker und achten Sie darauf, dass Ihre Hände trocken sind.
- Bitte führen Sie keine fremden Objekte in das Gerät ein. Diese können zu Stromschlägen, Feuer oder Schäden am Gerät führen.
- Bitte platzieren Sie das Gerät nicht in die Nähe von Gardinen, Vorhängen oder anderen entflammbar Materialen sowie nicht in die Nähe von Heizquellen, wie z.B. Öfen oder Gasherden.
- Bitte lassen Sie das Gerät nicht unbeaufsichtigt.
- Bitte versuchen Sie nicht das Gerät selbstständig zu reparieren, auseinanderzubauen oder in sonst einer Weise zu verändern.

- Der Gebrauch von fremden Zubehörteilen kann zu Verletzungen führen.
- Bitte lassen Sie das Kabel nicht über der Tischkante oder der Arbeitsfläche hängen und nicht in Berührung mit heißen Oberflächen kommen.
- Zur Vermeidung von Stromschlägen tauchen Sie bitte das Gerät, Kabel und Netzstecker niemals in Wasser oder andere Flüssigkeiten ein.
- Bitte nutzen Sie keine Verlängerungskabel und Mehrfachstecker.
- Das Gerät darf nicht in einer feuchten Umgebung verwendet werden. Bitte halten Sie das Gerät von Regen und Wasser fern.
- Bitte legen Sie kein Glas auf das Gerät wegen Verletzungsgefahr.
- Um die Oberflächen der Grillplatten und Raclette-Pfannen zu schützen, nutzen Sie bitte kein Besteck aus Metall.

Komponenten

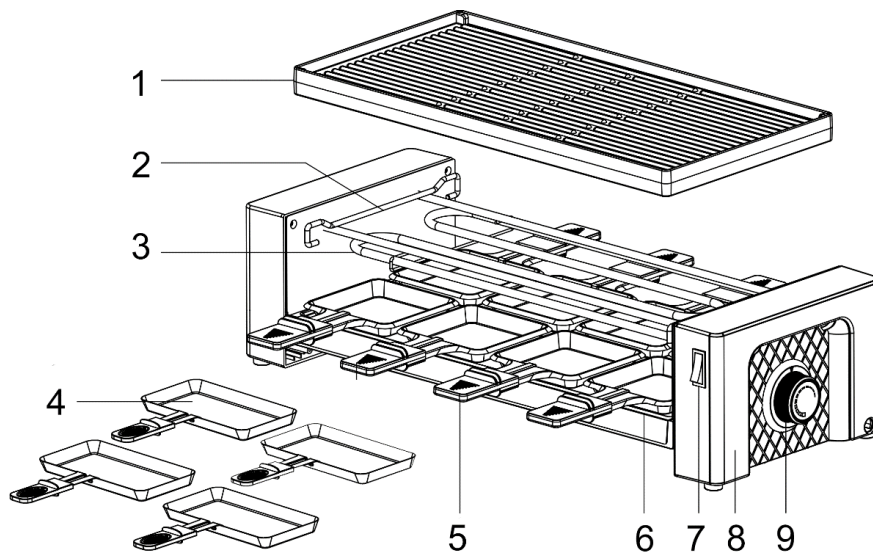

- | | |
|-----------------------------------------|-------------------------------------------------|
| 1. Wendbare Grillplatte (glatt/gerillt) | 6. Abdeckung für das untere Heizelement |
| 2. Grillplatten-Halterung | 7. Ein-/Aus-Schalter für das untere Heizelement |
| 3. Oberes Heizelement | 8. Gehäuse |
| 4. 4 Doppelpfännchen | 9. Thermostat für das obere Heizelement |
| 5. 8 Einzelpfännchen | |

Inbetriebnahme

- Stromversorgung: 220-240V~, 50/60Hz, 1450W
- Bitte entfernen Sie alle Verpackungsmaterialien und reinigen Sie die Grillplatten, Pfännchen und Kunststoffspatel vor dem ersten Gebrauch. Bitte folgen Sie dabei den Anweisungen aus dem Abschnitt „Reinigung“ und lassen Sie alle Teile vollständig trocknen.
- Bitte legen Sie die wendbare Grillplatte über das Heizelement und schließen Sie das Gerät an die Stromversorgung an. Beim ersten Gebrauch sollte das Gerät einmalig 10-15 Min. ohne Lebensmittel betrieben werden. Bitte schalten Sie dazu den Schalter für das untere Heizelement ein und drehen Sie das Thermostat für das obere Heizelement bis zum Anschlag auf. Mögliche Rauch- oder Geruchsentwicklung durch produktionsbedingte Rückstände sind während dieser Zeit normal. Bitte sorgen Sie für ausreichende Belüftung. Bitte schalten Sie das Thermostat und den Schalter nach 10-15 Min. aus und entfernen Sie das Gerät von der Stromzufuhr. Bitte lassen Sie das Gerät vor der Reinigung abkühlen.
- Die wendbare Grillplatte kann je nach Belieben vor der Inbetriebnahme auf die glatte oder gerillte Seite gedreht werden. Die glatte Seite eignet sich z.B. für Spiegeleier während sich die gerillte Seite für Fleisch eignet. Bitte berühren Sie die Grillplatte nicht während des Betriebs. Die Raclette-Pfännchen können wahlweise als Einzel- oder Doppelpfännchen unterhalb des oberen Heizelements positioniert werden. Dank des Ein-/Aus-Schalters und des stufenlos regulierbaren Thermostats können beide Heizelemente unabhängig voneinander in Betrieb genommen werden. Bitte beachten Sie dabei, dass das obere Heizelement im Betrieb die Raclette-Pfännchen von oben wärmt.
- Bitte wenden Sie Ihre Speisen, um ein gleichmäßiges Grillergebnis zu erzielen. Um die Antihafbeschichtungen nicht zu beschädigen, nutzen Sie bitte kein Besteck aus Metall, sondern hitzebeständige Utensilien aus Holz oder Kunststoff. Mithilfe der beigefügten Kunststoffspatel können Sie Ihre fertigen Speisen von den Raclette-Pfännchen auf einen Teller schieben. Bitte berühren Sie stets die wärmeisolierten Griffe, nicht die Pfannenflächen.
- Bitte schalten Sie das Gerät nach dem Gebrauch am Ein-/Aus-Schalter und Thermostat aus und entfernen Sie es danach von der Stromzufuhr.

Rezept für Mini-Pizzen (Raclette)

- Zutaten für ca. 20 Mini-Pizzen (Einzelpfännchen):
 - 200g Weizenmehl
 - 115ml Wasser
 - 1 Teelöffel Salz
 - 1 Teelöffel frische Hefe
 - 1 ½ Teelöffel Olivenöl
- Zubereitung:

Alle Zutaten miteinander vermengen und ausgiebig kneten bis der Teig nicht mehr klebt. Bei Bedarf Mehl dazugeben. Den Teig mind. 30 Min. lang zugedeckt an einem warmen Ort gehen lassen. Danach den Teig je nach Belieben auf ca. 2-3mm Dicke ausrollen und auf die Größe der Raclette-Pfännchen zuschneiden. Nun den Teig auf die Pfännchen geben und mit beliebigen Zutaten belegen, wie z.B. Tomatensoße, Salamischeiben und geriebenen Käse. Die Mini-Pizzen in den Raclette-Pfännchen

backen. Je nach Teigdicke, Belag und gewünschter Bräune kann die Backzeit variieren. Für die Zubereitung von Pizzen sollten am Gerät beide Heizelemente eingeschaltet sein.

Tipp: Bitte heben Sie die Mini-Pizzen mithilfe der Kunststoffspateln an, um zu prüfen, ob der Teig gar ist.

Reinigung

- Bitte entfernen Sie das Gerät vor jeder Reinigung von der Stromzufuhr und lassen Sie es abkühlen. Tauchen Sie das Gerät und seine elektrischen Bestandteile bitte nie unter Wasser, um Stromschläge zu vermeiden.
- Bitte verwenden Sie zur Reinigung der Außenflächen ein feuchtes, weiches Tuch und zum Abtrocknen ein trockenes Tuch.
- Die Einzel- und Doppelpfännchen sowie obere Grillplatte sind spülmaschinenfest. Alternativ können Sie diese nach jedem Gebrauch mit warmem Wasser, neutralem Spülmittel und einem weichen Schwamm reinigen. Bitte reinigen Sie die Kunststoffspatel ebenfalls mit warmem Wasser, neutralem Spülmittel und einem weichen Schwamm.
- Bitte nutzen Sie keine aggressiven und chemischen Reinigungsmittel sowie keine scheuernden Putzmittel, wie z.B. Stahlwolle.

Für den Reklamationsfall

- Möchten Sie das Gerät reklamieren, so können Sie das binnen 24 Monate ab Kaufdatum (Quittung) tun.
- Ein kostenloser Ersatz oder eine kostenlose Reparatur ist bei vorheriger unsachgemäßer Produktmanipulation ausgeschlossen.
- Defekte an Verschleißteilen, Verbrauchsmaterialien, ebenso wie Reinigung, Wartung oder Austausch besagter Teile sind folglich kostenpflichtig.
- Falls Sie eine Reklamation durchführen wollen, so bringen Sie bitte das gesamte Gerät in der Originalverpackung und mit Kaufbeleg zu Ihrem Händler. Für eine zeitnahe und bequeme Serviceanmeldung besuchen Sie ferner unsere Internetseite www.suntec-wellness.de und erfahren Sie mehr.
- Ohne Kaufbeleg erfolgt grundsätzlich keine kostenlose Reparatur oder ein Austausch.
- Für den Fall, dass der Reklamationsfall analog unserer Service Bestimmungen erfolgt, so werden alle Defekte des Gerätes oder des Zubehörs aufgrund von Material- oder Herstellungsfehlern durch kostenlose Reparatur oder, nach unserem Ermessen, durch Austausch des Gerätes beseitigt.
- Die Beschädigung von Zubehörteilen führt nicht automatisch zu einem kostenlosen Austausch des gesamten Gerätes. Kontaktieren Sie in diesen Fällen bitte Ihren Fachhändler. Glasbruch oder Bruch von Plastikteilen ist immer kostenpflichtig.
- Der Fachhändler oder Reparaturservice kann nach Ablauf der Garantie Reparaturen kostenpflichtig durchführen.

Hinweise zum Umweltschutz



Dieses Produkt darf am Ende seiner Lebensdauer nicht über den normalen Haushaltsabfall entsorgt werden, sondern muss an einem Sammelpunkt für das Recycling von elektrischen und elektronischen Geräten abgegeben werden. Das Symbol auf dem Produkt, der Gebrauchsanleitung oder der Verpackung weist darauf hin. Die Werkstoffe sind gemäß ihrer Kennzeichnung wieder verwertbar. Mit der Wiederverwendung, der stofflichen Verwertung oder anderen Formen der Verwertung von Altgeräten leisten Sie einen wichtigen Beitrag zum Schutze unserer Umwelt. Bitte erfragen Sie bei der Gemeindeverwaltung die zuständige Entsorgungsstelle.

Im Rahmen unserer erweiterten Herstellerverantwortung ist dieses Gerät gemäß der Europäischen Richtlinie 2012/19/EU für Elektro- und Elektronik-Altgeräte (WEEE) gekennzeichnet. Ziel ist das Vermeiden, Verringern sowie umweltverträgliche Entsorgen an Elektronikschrott. Bitte helfen Sie aktiv mit, die Umwelt zu schonen und entsorgen Sie Elektroschrott über die örtlichen Sammelstellen.

Die Verpackung sowie diese Bedienungsanleitung sind recycelbar.

EG-Konformitätserklärung

Das Gerät entspricht den wesentlichen Gesundheits- und Sicherheitsanforderungen der Europäischen Union. Die EG-Konformitätserklärung ist Basis für die CE-Kennzeichnung dieses Gerätes.

Mit Erscheinen dieser Bedienungsanleitung verlieren alle bisherigen ihre Gültigkeit. SUNTEC, SUNTEC Wellness, KLIMATRONIC und das Sonnenlogo sind eingetragene Marken. © 2021 SUNTEC WELLNESS GMBH.

Für Druckfehler und Irrtümer wird keine Haftung übernommen.



HOMEEssentials®



3-in-1: Pizza + Raclette + Grill

RAC-8625 turbo raclette

Instruction manual

Thank you for purchasing this product of the brand Suntec Wellness. Before the first use, please read the manual carefully. Keep it for later reference and hand it over to its new owner, if you give the appliance to another person.

Safety Precautions

CAUTION!

This appliance can be used by children aged from 8 years and above and persons with reduced physical, sensory and mental capabilities or lack of experience and knowledge if they have been given supervision or instruction concerning use of the appliance in a safe way and understand the hazards involved. Cleaning and user maintenance shall not be made by children without supervision. Children of less than 3 years should be kept away unless continuously supervised.

Children aged from 3 years and less than 8 years shall only switch on/off the appliance provided that it has been placed or installed in its intended normal operating position and they have been given supervision or instruction concerning use of the appliance in a safe way and understand the hazards involved.

Children aged from 3 years and less than 8 years shall not plug in, regulate and clean the appliance or perform user maintenance.

- Before connecting the appliance to the power supply, check that the voltage indicated on the appliance corresponds with the voltage at your home.
- Please be careful of hot surfaces and do not touch them as they might cause burns.
- Please refrain from further usage if the power cord, power plug or the appliance are damaged and contact your seller.
- Please do not use the appliance for other than its

intended use. Other uses may cause fire. The appliance is not suitable for commercial use. For domestic indoor use only.

- Only operate the appliance on a flat, stable and heat-resistant surface. Keep a distance of at least 10-15cm to other objects.
- Please remove the appliance from the wall socket when it is not in use, before cleaning, when moving it and in case of malfunctions. Do not pull on the cord but on the power plug. Make sure that your hands are dry.
- Please do not insert any foreign objects into the appliance as this may cause electric shocks, fire or damages to the appliance.
- Do not place the appliance near curtains, drapes or other flammable materials. Keep it away from heating sources, e.g. ovens or gas stoves.
- Please do not leave the appliance unattended.
- Do not attempt to repair, disassemble or change the appliance by yourself.
- The usage of accessories not provided by SUNTEC may cause harm.
- Please keep the power cord from table edges, working surfaces or any hot surfaces.
- Never immerse the appliance, its power cord and plug in water or other liquids to prevent electric shocks.
- Do not use extension cords and multiple plugs.
- The appliance must not be used in a humid environment. Keep it away from rain and water.
- Do not place glass on the unit to avoid injury.
- Do not use tableware made of metal to protect the surfaces of the grill plates and raclette pans.

Components

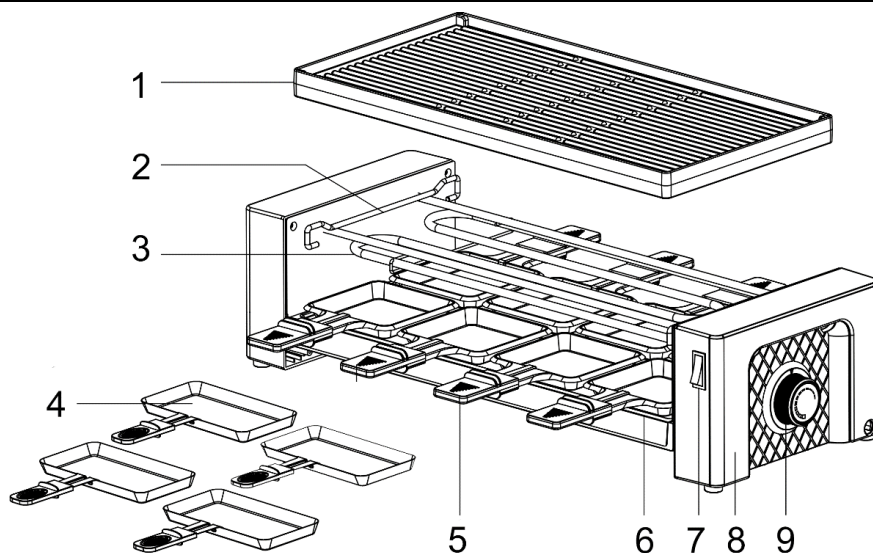

- | | |
|--------------------------------------------|------------------------------------------------|
| 1. Reversible grill plate (smooth/grooved) | 6. Cover for the lower heating element |
| 2. Grill plate holder | 7. On/Off switch for the lower heating element |
| 3. Upper heating element | 8. Housing |
| 4. 4 double pans | 9. Thermostat for the upper heating element |
| 5. 8 single pans | |

Operation

- Operating voltage: 220-240V~, 50/60Hz, 1450W
- Please remove all packaging materials and clean the grill plates, pans and plastic spatula before first use. Please follow the instructions in the "Cleaning" section and allow all parts to dry completely.
- Please place the reversible grill plate over the heating element and connect the device to the power supply. The device should be turned on for 10 to 15 minutes without food prior to first use. Please turn on the switch for the lower heating element and turn the thermostat for the upper heating element all the way to the stop. Possible smoke or odour development due to production-related residues are normal during this time. Please ensure adequate ventilation. Switch off the thermostat and the switch after 10-15 minutes and remove the device from the power supply. Allow the unit to cool down before cleaning.
- The reversible grill plate can be turned to the smooth or grooved side before operation. The smooth side is suitable for e.g. fried eggs while the grooved side is suitable for meat. Please do not touch the grill plate during operation. The raclette pans can be positioned either as single or double pans below the upper heating element. Thanks to the on/off switch and the adjustable thermostat, both heating elements can be operated independently of each other. Please note that the upper heating element warms the raclette pans from above during operation.
- Please turn your food around to achieve an even grilling result. In order not to damage the non-stick coatings, please do not use metal cutlery, but heat-resistant utensils made of wood or plastic. With the enclosed plastic spatula you can push your grilled food from the raclette pans onto a plate. Please always touch the heat-insulated handles, not the pan surfaces.
- After use, switch the unit off at the on/off switch and thermostat and then remove it from the power supply.

Recipe for mini pizzas (Raclette)

- Ingredients for approx. 20 mini pizzas (single pans):
 - 200g wheat flour
 - 115ml water
 - 1 teaspoon salt
 - 1 teaspoon of fresh yeast
 - 1 ½ teaspoon of olive oil
- Preparation:

Mix all ingredients together and knead extensively until the dough no longer sticks. Add flour if necessary. Cover the dough for at least 30 minutes in a warm place. Roll out the dough to 2-3mm thickness and cut to the size of the raclette pans. Put the dough on the pans and cover with any ingredients, e.g. tomato sauce, salami slices and grated cheese. Bake the mini pizzas in the raclette pans. The baking time can vary depending on dough thickness, topping and desired tan. For the preparation of pizzas, both heating elements should be switched on on the appliance.

Tip: Please lift the mini pizzas with the plastic spatulas to check if the dough is cooked.

Cleaning

- Please remove the device from the power supply before each cleaning and let it cool down. To avoid electric shock, never immerse the device and its electrical components under water.
- Please use a damp, soft cloth to clean the outer surfaces and a dry cloth to dry them off.
- The single and double pans as well as the upper grill plate are dishwasher-safe. Alternatively, you can clean them after each use with warm water, neutral detergent and a soft sponge. Please also clean the plastic spatula with warm water, neutral detergent and a soft sponge.
- Please do not use any aggressive or chemical cleaning agents or abrasive cleaning agents such as steel wool.

In case of complaint

- You can claim the device within 24 months from date of purchase (receipt).
- A free replacement or repair will be excluded from prior improper product handling.
- Defects in wear parts, consumables, as well as cleaning, maintenance or replacement of said parts are therefore with costs.
- If you want to make a complaint, please bring the entire device in its original packaging and with proof of purchase to your dealer. For a timely and convenient service register, visit our website www.suntec-wellness.de and learn more.
- Without a proof of purchase, generally there will be no repair or replacement.
- In the event that the complaint case is analogous to our terms of service, all defects of the device or its accessories due to material or manufacturing defects will be eliminated by repair or, at our discretion, replacing the unit.
- The damage of accessories does not automatically lead to a free exchange of the whole device. In these cases, please contact your dealer. Glass breakage, or breakage of plastic parts are always to charge.
- The dealer or repair service can perform the repair after the expiration of warranty against charge.

Note concerning protection of environment



This product must not be disposed of via normal household waste after its service life, but must be taken to a collection station for the recycling of electrical and electronic devices. The symbol on the product, the operating instructions or the packaging indicates such disposal procedures. The materials are recyclable in accordance with their respective symbols. By means of re-use, material recycling or any other form of recycling old appliances you are making an important contribution to the protection of our environment.

Please ask your local council where your nearest disposal station is located.

As part of our extended producer responsibility, this product is indicated in accordance to the European Directive 2012/19/EU on Waste Electrical and Electronic Equipment (WEEE). The aim is to avoid, reduce, and environmentally friendly disposal of electronic waste. Please help actively to protect the environment and dispose electronic waste through local collection points. The packaging and this manual can be recycled.

EC declaration of conformity

The device meets the essential health and safety requirements of the European Union. The EC declaration of conformity is the basis for CE marking this unit.

With publication of this manual supersedes all previous their validity. SUNTEC, SUNTEC Wellness, KLIMATRONIC and the Sun-Logo are registered trademarks. © 2021 SUNTEC WELLNESS GMBH

Liability is excluded for all printing errors and omissions.



HOMEEssentials®



3 in 1: Pizza + Raclette + Griglia

RAC-8625 turbo raclette

Istruzioni per l'uso

Grazie per l'acquisto di questo dispositivo del marchio Suntec Wellness. Prima del primo utilizzo, ti preghiamo di leggere attentamente il manuale. Lo mantieni per riferimento e poi lo inoltri al suo nuovo proprietario, se dai l'apparecchio a un'altra persona.

Precauzioni di sicurezza

Questo apparecchio può essere utilizzato da bambini di almeno 8 anni di età e da persone con ridotte facoltà psichiche, sensoriali o mentali oppure con mancanza di esperienza e/o conoscenza, se vengono controllati o se sono stati istruiti relativamente all'utilizzo sicuro dell'apparecchio e se ne hanno compreso i pericoli correlati. I bambini non devono giocare con questo apparecchio. Le operazioni di manutenzione per la pulizia e l'utilizzo non devono essere condotte da bambini senza la dovuta sorveglianza. I bambini di età inferiore ai 3 anni senza sorveglianza devono non devono toccare il dispositivo. I bambini a partire dai 3 anni e fino agli 8 anni possono accendere e spegnere il dispositivo solo se posizionato o installato correttamente, se rispettano l'utilizzo corretto del dispositivo e comprendono i possibili pericoli derivanti dall'uso dello stesso.

I bambini a partire dai 3 anni e inferiori agli 8 non possono collegare il dispositivo alla presa, non possono regolarlo, pulirlo o eseguire lavori di manutenzione.

- Assicurarsi che la tensione di rete specificata corrisponda a quella dell'alimentatore.
- Prestare attenzione alle superfici calde e non toccarle, poiché potrebbero causare ustioni.
- Non azionare l'apparecchio se il cavo di alimentazione, la spina di rete o l'apparecchio sono danneggiati. Se è necessaria una riparazione, contattare l'ufficio vendite.

- L'apparecchio deve essere utilizzato esclusivamente in ambito domestico e per lo scopo per il quale è stato prodotto. Altre applicazioni possono provocare incendi. L'apparecchio non è adatto ad un uso commerciale. Non utilizzare all'aperto.
- Utilizzare l'apparecchio solo su superfici piane, stabili e resistenti al calore. Mantenere una distanza minima di 10-15 cm da altri oggetti.
- Se l'apparecchio non viene utilizzato per lungo tempo, rimuovere la spina di rete dalla presa, pulirlo, spostarlo o in caso di guasto. Si prega di non tirare il cavo, ma la spina di alimentazione e assicurarsi che le mani siano asciutte.
- Non inserire corpi estranei nell'apparecchio. Ciò può provocare scosse elettriche, incendi o danni all'apparecchiatura.
- Non posizionare l'unità in prossimità di tende, tendaggi o altri materiali infiammabili o di fonti di calore quali forni o stufe a gas.
- Non lasciare il dispositivo incustodito.
- Non tentare di riparare, smontare o modificare in altro modo l'unità da soli.
- L'uso di accessori esterni può provocare lesioni.
- Non lasciare che il cavo sporga dal bordo del tavolo o dalla superficie di lavoro e non entrare in contatto con superfici calde.
- Per evitare scosse elettriche, non immergere mai l'unità, i cavi e le prese di corrente in acqua o altri liquidi.
- Non utilizzare prolunghe e spine multiple.
- Il dispositivo non deve essere utilizzato in un ambiente umido. Tenere l'unità lontano dalla pioggia

e dall'acqua.

- Non posizionare vetri sull'apparecchio per evitare il rischio di lesioni.
- Per proteggere le superfici dei piatti della griglia e delle pentole per raclette, non utilizzare posate in metallo.

Componenti

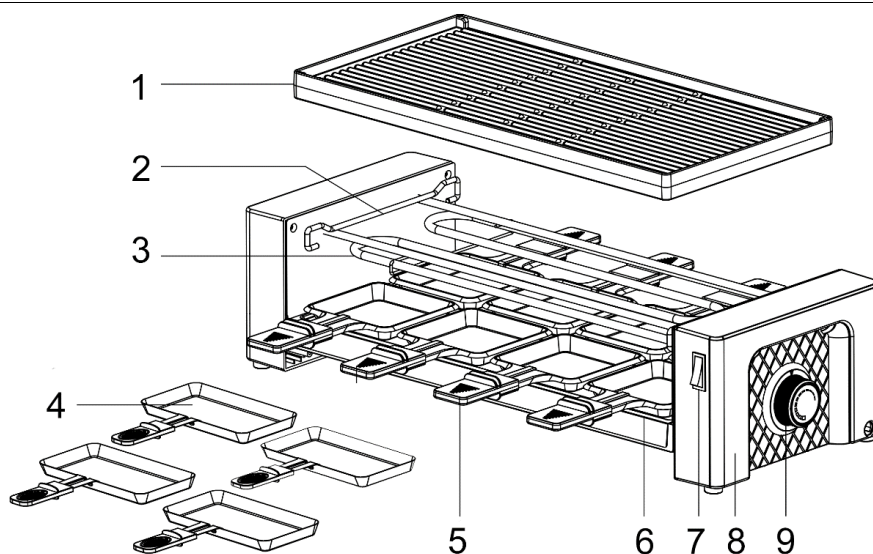

- | | |
|----------------------------------------------------|-----------------------------------------------------------|
| 1. Piastra griglia reversibile (liscia/scorporata) | 6. Coperchio per elemento riscaldante inferiore |
| 2. Piastra porta griglie | 7. Interruttore on/off per elemento riscaldante inferiore |
| 3. Resistenza riscaldante superiore | 8. Carcassa |
| 4. 4 Doppie pentole termostato | 9. Per la resistenza riscaldante superiore |
| 5. 8 Padelle singole | |

Messa in funzione

- **Alimentazione elettrica:** 220-240V~, 50/60Hz, 1450W
- Rimuovere tutti i materiali di imballaggio e pulire le piastre della griglia, le pentole e la spatola di plastica prima del primo utilizzo. Seguire le istruzioni della sezione "Pulizia" e lasciare asciugare completamente tutte le parti.
- Posizionare la piastra reversibile sopra l'elemento riscaldante e collegare l'apparecchio alla rete elettrica. Il dispositivo deve essere utilizzato per la prima volta per 10-15 minuti senza cibo. Accendere l'interruttore della resistenza inferiore e ruotare il termostato della resistenza superiore fino all'arresto. Durante questo periodo è normale che si sviluppino fumo o odori a causa di residui legati alla produzione. Assicurare una ventilazione adeguata. Spegnerne il termostato e l'interruttore dopo 10-15 minuti e togliere l'apparecchio dalla rete elettrica. Lasciare raffreddare l'unità prima di pulirla.
- La piastra griglia reversibile può essere ruotata sul lato liscio o scanalato prima della messa in funzione. Il lato liscio è adatto, ad esempio, per le uova fritte, mentre il lato scanalato è adatto per la carne. Non toccare la piastra della griglia durante il funzionamento. Le pentole per raclette possono essere posizionate come pentole singole o doppie sotto l'elemento riscaldante superiore. Grazie all'interruttore on/off e al termostato a regolazione continua, entrambi gli elementi riscaldanti possono essere azionati indipendentemente l'uno dall'altro. Durante il funzionamento, l'elemento riscaldante superiore riscalda dall'alto le pentole da raclette.
- Si prega di girare il cibo intorno per ottenere un risultato uniforme alla griglia. Per non danneggiare i rivestimenti antiaderenti, non utilizzare posate in metallo, ma utensili resistenti al calore in legno o plastica. Con la spatola di plastica in dotazione potete spingere il vostro cibo finito dalle pentole per raclette su un piatto. Toccare sempre le maniglie termoisolanti, non le superfici delle pentole.
- Dopo l'uso, spegnere l'unità con l'interruttore on/off e il termostato, quindi rimuoverla dalla rete elettrica.

Ricetta per mini pizze (raclette)

- Ingredienti per ca. 20 mini pizze (pentole singole):
 - 200g di farina di frumento
 - 115ml acqua
 - 1 cucchiaino di sale
 - 1 cucchiaino di lievito fresco
 - 1 cucchiaino e mezzo di olio d'oliva
- Preparazione:

Mescolare tutti gli ingredienti e impastare abbondantemente fino a quando la pasta non si attacca più. Aggiungere la farina se necessario. Coprire l'impasto per almeno 30 minuti in luogo caldo. Stendete la pasta a 2-3 mm di spessore e tagliatela a misura di tegame da raclette. Mettere l'impasto sulle teglie e coprirlo con tutti gli ingredienti, p.es. salsa di pomodoro, fette di salame e formaggio grattugiato. Cuocere le mini pizze nelle pentole della raclette. Il tempo di cottura può variare a seconda dello spessore dell'impasto, del condimento e dell'abbronzatura desiderata. Per la preparazione delle pizze, entrambe le resistenze devono essere accese sull'apparecchio.

Suggerimento: sollevare le mini pizze con le spatole di plastica per controllare se l'impasto è cotto.

Pulizia

- Togliere l'apparecchio dall'alimentazione elettrica prima di ogni pulizia e lasciarlo raffreddare. Per evitare scosse elettriche, non immergere mai il dispositivo e i suoi componenti elettrici sotto l'acqua.
- Si prega di utilizzare un panno umido e morbido per pulire le superfici esterne e un panno asciutto per asciugarle.
- Le pentole singole e doppie e la piastra superiore del grill sono lavabili in lavastoviglie. In alternativa, è possibile pulirli dopo ogni utilizzo con acqua calda, detergente neutro e una spugna morbida. Pulire anche la spatola di plastica con acqua calda, detergente neutro e una spugna morbida.
- Non utilizzare detergenti aggressivi o chimici o abrasivi come la lana d'acciaio.

In caso di reclami

- È possibile presentare reclami relativi all'apparecchio entro 24 mesi dalla data d'acquisto (ricevuta).
- L'eventuale precedente manipolazione impropria del prodotto annulla la possibilità di avvalersi gratuitamente della sostituzione o della riparazione.
- Eventuali difetti presenti sulle parti soggette a usura, sui materiali di consumo nonché la pulizia, la manutenzione o la sostituzione di tali parti sono a pagamento.
- Per presentare un reclamo, si prega di restituire l'apparecchio al rivenditore, completo di ogni sua parte, nell'imballo originale e unitamente al documento d'acquisto. Per ottenere assistenza in modo pratico e veloce è possibile trovare ulteriori informazioni sul sito Internet www.suntec-wellness.de.
- Si tenga presente che in assenza di documentazione d'acquisto non sarà possibile effettuare riparazioni o sostituzioni a titolo gratuito.
- Qualora l'oggetto del reclamo si presenti in forma analoga a quanto stabilito dal Centro di assistenza, si provvederà a eliminare tutti i difetti dei materiali o di fabbricazione dell'apparecchio o di un accessorio mediante riparazione o, a nostra discrezione, mediante sostituzione dell'apparecchio.
- Eventuali danneggiamenti di parti di accessori non comportano la sostituzione automatica e gratuita dell'intero apparecchio. In questi casi rivolgersi al rivenditore specializzato. La rottura del vetro o delle parti in plastica è sempre a pagamento.
- Successivamente alla scadenza della garanzia, il rivenditore specializzato o il centro di assistenza potranno addebitare le spese di riparazione.

Nota per quanto riguarda la tutela dell'ambiente



Questo prodotto non deve essere smaltito attraverso i normali rifiuti domestici dopo la sua durata, ma deve essere portato in una stazione di raccolta per il riciclaggio di apparecchi elettrici ed elettronici. Il simbolo sul prodotto, le istruzioni per l'uso o la confezione indicano esaminato le procedure di smaltimento. I materiali sono riciclabili in ballo Accor con i loro simboli rispettivamente. Per mezzo di riutilizzo, il riciclaggio dei materiali o qualunque altra forma di riciclaggio di vecchi apparecchi si stanno facendo sul contributo importante alla tutela del nostro ambiente. Si prega di chiedere il vostro consiglio locale in cui si trova la stazione di smaltimento più vicino.

Nell'ambito delle nostre responsabilità estese in qualità di produttore, si certifica che il presente apparecchio è conforme alla Direttiva Europea 2012/19/UE sui rifiuti delle apparecchiature elettriche ed elettroniche (RAEE). L'obiettivo è quello di evitare, ridurre e smaltire in modo ecocompatibile i rifiuti elettronici. Si prega di contribuire attivamente alla tutela dell'ambiente e allo smaltimento dei rifiuti elettronici nei punti di raccolta locali. L'imballaggio e il presente manuale di istruzioni sono riciclabili.

Dichiarazione di conformità CE

L'apparecchio soddisfa i requisiti essenziali per la salute e la sicurezza prescritti dall'Unione europea. La dichiarazione di conformità CE è la base per la marcatura CE di questo apparecchio.

La pubblicazione di questo manuale di istruzioni sostituisce tutte le pubblicazioni precedentemente valide. SUNTEC, SUNTEC Wellness, KLIMATRONIC e il logo Sun sono marchi registrati. © 2021 SUNTEC WELLNESS GMBH

La responsabilità è esclusa per tutti gli errori di stampa e omissioni.



HOMEEssentials®



3 en 1: Pizza + Raclette + Gril **RAC-8625 turbo raclette**

Mode d'emploi

Nous vous remercions pour l'achat de cet appareil de la marque Suntec Wellness. Avant la première utilisation, lire le manuel attentivement. Gardez-le pour référence ultérieure et remettez-le à son nouveau propriétaire, si vous donnez l'appareil à une autre personne.

Précautions de sûreté

Cet appareil peut être utilisé par des enfants à partir de 8 ans et plus, ainsi que par des personnes ayant des capacités physiques, sensorielles ou mentales réduites, ou ayant un manque d'expérience ou de connaissance, à condition qu'ils soient surveillés ou qu'ils soient dûment instruits pour ce qui concerne l'utilisation de l'appareil et qu'ils aient compris les dangers qui en résultent. Les enfants ne doivent pas jouer avec l'appareil. Le nettoyage et l'entretien utilisateur ne doivent pas être réalisés par des enfants sans surveillance. Empêchez que les enfants de moins de 3 ans qui ne sont pas surveillés en permanence n'accèdent à l'appareil.

Les enfants âgés de 3 à 8 ans ne doivent allumer et éteindre l'appareil que si celui-ci est placé ou installé dans sa position d'utilisation normale, s'ils ont appris à utiliser l'appareil en toute sécurité, s'ils sont surveillés et s'ils ont compris les dangers potentiels.

Les enfants âgés de 3 à 8 ans ne doivent pas brancher l'appareil sur la prise de courant, le régler, le nettoyer ou l'entretenir.

- **Veillez à ce que la tension secteur indiquée corresponde à celle de votre alimentation.**
- **Faites attention aux surfaces chaudes et ne les touchez pas car elles peuvent causer des brûlures.**
- **N'utilisez pas l'appareil si le câble d'alimentation, la fiche secteur ou l'appareil est endommagé. Si une réparation est nécessaire, veuillez contacter votre bureau de vente.**

- L'appareil ne peut être utilisé que dans la maison et aux fins pour lesquelles il a été fabriqué. D'autres applications peuvent provoquer un incendie. L'appareil ne convient pas à un usage commercial. Ne pas utiliser à l'extérieur.
- N'utilisez l'appareil que sur des surfaces planes, stables et résistantes à la chaleur. Veuillez respecter une distance minimale de 10-15 cm par rapport aux autres objets.
- Si vous n'utilisez pas l'appareil pendant une longue période, nettoyez-le, déplacez-le ou s'il y a un défaut. Ne tirez pas sur le câble, mais sur la prise secteur et assurez-vous que vos mains sont sèches.
- N'insérez pas d'objets étrangers dans l'appareil. Cela peut provoquer un choc électrique, un incendie ou endommager l'équipement.
- Ne placez pas l'appareil près de rideaux, de rideaux ou d'autres matériaux inflammables ou près de sources de chaleur comme les fours ou les cuisinières à gaz.
- Ne laissez pas l'appareil sans surveillance.
- N'essayez pas de réparer, de démonter ou de modifier l'appareil vous-même.
- L'utilisation d'accessoires externes peut entraîner des blessures.
- Ne laissez pas le câble pendre au-dessus du bord de la table ou de la surface de travail et n'entrez pas en contact avec des surfaces chaudes.
- Pour éviter les chocs électriques, ne jamais immerger l'appareil, les câbles et les prises de courant dans de l'eau ou d'autres liquides.
- N'utilisez pas de câbles de rallonge et de prises multiples.

- L'appareil ne doit pas être utilisé dans un environnement humide. Veuillez tenir l'appareil à l'abri de la pluie et de l'eau.
- Ne placez pas de verre sur l'appareil en raison du risque de blessure.
- Pour protéger les surfaces des plaques de grill et des poêles à raclette, n'utilisez pas de couverts métalliques.

Composants

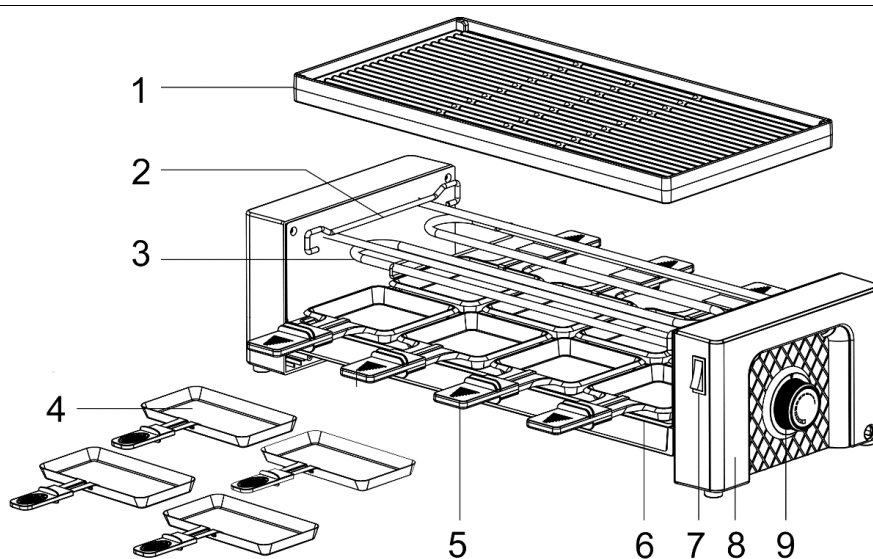

- | | |
|-------------------------------------------------|-----------------------------------------------------------------|
| 1. Plaque de grille réversible (lisse/rainurée) | 6. Couvercle pour l'élément chauffant inférieur |
| 2. Support de plaque grill | 7. Interrupteur marche/arrêt pour l'élément chauffant inférieur |
| 3. Élément chauffant supérieur | 8. Boîtier |
| 4. 4 Plateaux doubles | 9. Thermostat pour l'élément chauffant supérieur |
| 5. 8 Casseroles simples | |

Mise en service

- **Alimentation électrique:** 220-240V~, 50/60Hz, 1450W
- Veuillez enlever tous les matériaux d'emballage et nettoyer les plaques du grill, les casseroles et la spatule en plastique avant la première utilisation. Veuillez suivre les instructions de la section "Nettoyage" et laisser sécher complètement toutes les pièces.
- Veuillez placer la plaque de grill réversible sur l'élément chauffant et raccorder l'appareil à l'alimentation électrique. L'appareil doit être utilisé pour la première fois pendant 10 à 15 minutes sans nourriture. Veuillez mettre en marche l'interrupteur de l'élément chauffant inférieur et tourner le thermostat de l'élément chauffant supérieur jusqu'à la butée. L'apparition possible de fumée ou d'odeurs dues à des résidus liés à la production est normale pendant cette période. Veillez à une ventilation adéquate. Veuillez éteindre le thermostat et l'interrupteur après 10-15 minutes et débrancher l'appareil de l'alimentation électrique. Veuillez laisser refroidir l'appareil avant de le nettoyer.
- La plaque de grill réversible peut être tournée vers le côté lisse ou rainuré avant la mise en service. Le côté lisse convient par exemple pour les œufs frits, tandis que le côté rainuré convient pour la viande. Ne touchez pas la plaque du grill pendant le fonctionnement. Les poêles à raclette peuvent être positionnées en tant que poêles simples ou doubles sous l'élément chauffant supérieur. Grâce à l'interrupteur marche/arrêt et au thermostat réglable en continu, les deux éléments chauffants peuvent fonctionner indépendamment l'un de l'autre. Veuillez noter que l'élément chauffant supérieur réchauffe les poêles à raclette par le haut pendant le fonctionnement.
- Veuillez retourner vos aliments pour obtenir un résultat de cuisson uniforme. Afin de ne pas endommager les revêtements anti-adhésifs, n'utilisez pas de couverts métalliques, mais des ustensiles en bois ou en plastique résistant à la chaleur. Avec la spatule en plastique fournie, vous pouvez pousser vos aliments finis des poêles à raclette sur une assiette. Veuillez toujours toucher les poignées isolées

thermiquement, et non les surfaces de la poêle.

- Après utilisation, veuillez éteindre l'appareil à l'aide de l'interrupteur marche/arrêt et du thermostat, puis le débrancher de l'alimentation électrique.

Recette pour mini-pizzas (raclette)

- Ingrédients pour environ 20 mini-pizzas (casserole individuelles) :

200g de farine de blé
115ml d'eau
1 cuillère à café de sel
1 cuillère à café de levure fraîche
1 ½ cuillère à café d'huile d'olive

- Préparation :

Mélanger tous les ingrédients ensemble et pétrir abondamment jusqu'à ce que la pâte ne colle plus. Ajouter de la farine si nécessaire. Couvrir la pâte pendant au moins 30 minutes dans un endroit chaud. Abaisser la pâte à 2-3mm d'épaisseur et la couper à la taille des poêles à raclette. Déposer la pâte sur les moules et recouvrir de tous les ingrédients, comme la sauce tomate, les tranches de salami et le fromage râpé. Cuire les mini-pizzas dans les moules à raclette. Le temps de cuisson peut varier en fonction de l'épaisseur de la pâte, de la garniture et du bronzage désiré. Pour la préparation des pizzas, les deux éléments chauffants doivent être allumés sur l'appareil.

Conseil : Soulevez les mini-pizzas avec les spatules en plastique pour vérifier si la pâte est cuite.

Nettoyage

- Veuillez retirer l'appareil de l'alimentation électrique avant chaque nettoyage et le laisser refroidir. Pour éviter les chocs électriques, ne jamais immerger l'appareil et ses composants électriques sous l'eau.
- Veuillez utiliser un chiffon doux et humide pour nettoyer les surfaces extérieures et un chiffon sec pour les sécher.
- Les casseroles simple et double ainsi que la plaque supérieure du grill sont lavables au lave-vaisselle. Alternativement, vous pouvez les nettoyer après chaque utilisation avec de l'eau tiède, un détergent neutre et une éponge douce. Veuillez également nettoyer la spatule en plastique avec de l'eau tiède, un détergent neutre et une éponge douce.
- N'utilisez pas de produits de nettoyage agressifs ou chimiques ou de produits de nettoyage abrasifs tels que la laine d'acier.

En cas de réclamation

- Si vous souhaitez déposer une réclamation au sujet de l'appareil, vous pouvez le faire dans les 24 mois à partir de la date d'achat (facture).
- Le remplacement gratuit ou une réparation gratuite est exclu(e) en cas de manipulation inappropriée du produit au préalable.
- Les défauts sur les pièces d'usure, les matières consommables, de même que le nettoyage, la maintenance et l'échange desdites pièces sont payants.
- Lorsque vous voulez procéder à une réclamation, vous devez ramener l'appareil complet dans son emballage d'origine, avec la preuve d'achat, à votre point de vente. Pour une prise de rendez-vous S.A.V. sur-mesure, en temps et en heure, visitez notre site internet www.suntec-wellness.de pour en savoir plus.
- En principe, sans preuve d'achat, aucune réparation ni aucun échange n'est possible à titre gratuit.
- Dans le cas d'une réclamation faite conformément à nos dispositions S.A.V., tous les défauts de l'appareil ou des accessoires, en raison d'un vice de matériau ou de fabrication, sont résolus par une réparation gratuite ou, selon notre appréciation, par un échange de l'appareil.
- L'endommagement de pièces accessoires n'engendre pas systématiquement un échange gratuit de l'ensemble de l'appareil. Dans ce cas, veuillez contacter votre revendeur. Les bris de verre ou de pièces plastiques sont toujours soumis à frais.
- Le revendeur ou le S.A.V. peut procéder à des réparations payantes après la période de la garantie.

Informations relatives à la protection de l'environnement



En fin de vie, ce produit ne doit pas être jeté avec les déchets ménagers normaux mais être déposé dans un centre de collecte pour le recyclage d'appareils électriques et électroniques. Le symbole présent sur le produit, la notice d'utilisation ou l'emballage le rappelle. Les matériaux sont recyclables conformément à leur marquage. Par le recyclage et la réutilisation des matières ou d'autres formes de valorisation des anciens appareils, vous prenez part activement à la protection de notre environnement. Renseignez-vous auprès de votre mairie pour connaître les points de collecte appropriés.

Dans le cadre de notre responsabilité étendue de fabricant, cet appareil est marqué conformément à la Directive Européenne 2012/19/UE pour les déchets d'équipements électriques et électroniques (DEEE). L'objectif est de réduire, d'éviter la ferraille électronique ainsi que de l'éliminer dans le respect de l'environnement. Veuillez contribuer activement à la protection de l'environnement et jeter la ferraille électronique en vous rendant aux points de collecte locaux.

L'emballage, de même que la notice d'utilisation sont recyclables.

Déclaration de conformité CE

L'appareil est conforme aux principales exigences relatives à la sécurité et à la santé de l'Union Européenne. La déclaration de conformité CE est la base du marquage CE de cet appareil.

Par la parution de la présente notice d'utilisation, toutes celles précédemment émises perdent leur validité. SUNTEC, SUNTEC Wellness, KLIMATRONIC et le logo sous forme de soleil sont des marques déposées. © 2021 SUNTEC WELLNESS GMBH

Aucune responsabilité n'est prise pour des erreurs d'impression et en cas d'erreurs.



HOMEEssentials®



3 en 1: Pizza + Raclette + Grill

RAC-8625 turbo raclette

Instrucciones de uso

Le agradecemos la compra de este aparato de la marca Suntec Wellness. Antes de la primera utilización, por favor lea cuidadosamente el manual. Guardarlo para futuras referencias y al lado de su nuevo propietario, si le da el aparato a otra persona.

Indicaciones de seguridad

Este aparato puede ser utilizado por niños a partir de 8 años de edad y por personas con capacidades físicas, sensoriales o mentales disminuidas o con experiencia o conocimientos escasos, si lo hacen bajo supervisión o han sido instruidos en el uso seguro del aparato así como en los peligros que entraña. No deje que los niños jueguen con el aparato. La limpieza y el mantenimiento por cuenta del usuario no deben ser realizados por niños sin supervisión.

Los niños menores de 3 años que no estén bajo supervisión permanente no deberán poder tener acceso al aparato.

Los niños mayores de 3 años y menores de 8, únicamente deberán encender y apagar el aparato cuando este esté situado o instalado en su posición de uso normal, hayan sido instruidos en lo concerniente al uso seguro del aparato, están supervisados y hayan comprendido los posibles riesgos.

Los niños mayores de 3 años y menores de 8, no deberán conectar el aparato a la toma de corriente, regularlo, limpiarlo ni realizar su mantenimiento.

- **Asegúrese de que la tensión de red especificada coincide con la de su fuente de alimentación.**
- **Tenga cuidado con las superficies calientes y no las toque ya que pueden causar quemaduras.**
- **No utilice el aparato si el cable de alimentación, el enchufe de red o el aparato están dañados. Si es necesaria una reparación, póngase en contacto con su oficina de ventas.**

- El dispositivo sólo puede utilizarse en el hogar y para los fines para los que fue fabricado. Otras aplicaciones pueden provocar incendios. El dispositivo no es adecuado para uso comercial. Por favor, no lo use al aire libre.
- Utilice el aparato sólo en superficies planas, estables y resistentes al calor. Por favor, mantenga una distancia mínima de 10-15 cm a otros objetos.
- Si no va a utilizar el aparato durante mucho tiempo, límpielo, muévelo o si se produce un fallo, desenchúfelo de la toma de corriente. Por favor, no tire del cable, sino del enchufe y asegúrese de que sus manos están secas.
- No introduzca objetos extraños en el aparato. Esto puede provocar descargas eléctricas, incendios o daños en el equipo.
- No coloque la unidad cerca de cortinas, cortinas u otros materiales inflamables o cerca de fuentes de calor como hornos o estufas de gas.
- Por favor, no deje el dispositivo desatendido.
- Por favor, no intente reparar, desmontar o modificar la unidad usted mismo.
- El uso de accesorios externos puede provocar lesiones.
- Por favor, no deje que el cable cuelgue sobre el borde de la mesa o la superficie de trabajo y no entre en contacto con superficies calientes.
- Para evitar descargas eléctricas, nunca sumerja la unidad, los cables y los enchufes de alimentación en agua u otros líquidos.
- No utilice cables alargadores ni enchufes múltiples.
- El aparato no debe utilizarse en un entorno húmedo. Mantenga la unidad alejada de la lluvia y el agua.

- Por favor, no coloque ningún vidrio en el dispositivo debido al riesgo de lesiones.
- Para proteger las superficies de las placas de la parrilla y las bandejas de las raclette, no use cubiertos de metal.

Componentes

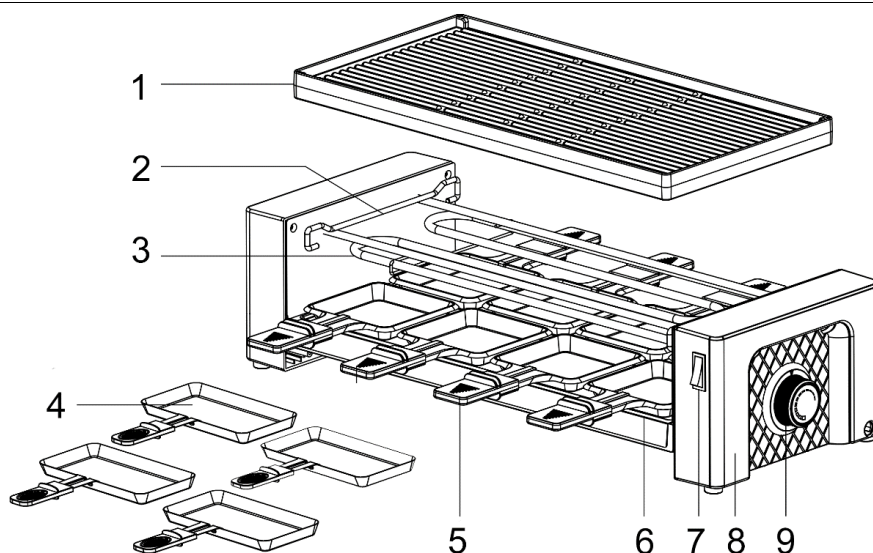

- | | |
|-----------------------------------------------------|--------------------------------------------------------------------------|
| 1. Placa reversible de la parrilla (lisa/acanalada) | 6. Tapa para el elemento calefactor inferior |
| 2. Soporte de la placa de la parrilla | 7. Interruptor de encendido/apagado para el elemento calefactor inferior |
| 3. Elemento calefactor superior | 8. Carcasa |
| 4. 4 Bandejas dobles | 9. Termostato para el elemento calefactor superior |
| 5. 8 Sartenes individuales | |

Puesta en funcionamiento

- **Red de alimentación:** 220-240V~, 50/60Hz, 1450W
- Retire todos los materiales de embalaje y limpie las placas de la parrilla, las bandejas y la espátula de plástico antes del primer uso. Siga las instrucciones de la sección "Limpieza" y deje que todas las piezas se sequen completamente.
- Coloque la placa reversible de la parrilla sobre el elemento calefactor y conecte el dispositivo a la fuente de alimentación. El dispositivo debe usarse por primera vez durante 10-15 minutos sin alimentos. Encienda el interruptor del elemento calefactor inferior y gire el termostato del elemento calefactor superior hasta el tope. El posible desarrollo de humo u olores debido a residuos relacionados con la producción es normal durante este tiempo. Asegúrese de que haya una ventilación adecuada. Desconecte el termostato y el interruptor después de 10-15 minutos y desconecte el aparato de la red eléctrica. Por favor, deje que la unidad se enfríe antes de limpiarla.
- La placa reversible de la parrilla se puede girar hacia el lado liso o ranurado antes de la puesta en marcha. El lado liso es adecuado, por ejemplo, para huevos fritos, mientras que el lado ranurado es adecuado para carne. No toque la placa de la parrilla durante el funcionamiento. Las bandejas de raclette se pueden colocar como bandejas simples o dobles debajo del elemento calefactor superior. Gracias al interruptor de encendido/apagado y al termostato de regulación continua, ambos elementos calefactores pueden funcionar independientemente el uno del otro. Tenga en cuenta que la resistencia superior calienta las bandejas de la raclette desde arriba durante el funcionamiento.
- Por favor, voltee la comida para lograr un resultado uniforme en la parrilla. Para no dañar los recubrimientos antiadherentes, por favor no use cubiertos de metal, sino utensilios resistentes al calor hechos de madera o plástico. Con la espátula de plástico adjunta puede empujar los alimentos terminados de las bandejas de raclette a un plato. Por favor, toque siempre las asas con aislamiento térmico, no las superficies de la olla.
- Después del uso, apague la unidad con el interruptor de encendido/apagado y el termostato y, a continuación, desenchúfela de la fuente de alimentación.

Receta de mini pizzas (raclette)

- Ingredientes para aprox. 20 mini pizzas:

- 200 g de harina de trigo
- 115 ml de agua
- 1 cucharadita de sal
- 1 cucharadita de levadura fresca
- 1 ½ cucharadita de aceite de oliva

- Preparación:

Mezclar todos los ingredientes y amasar hasta que la masa ya no se pegue. Añada harina si es necesario. Cubrir la masa durante al menos 30 minutos en un lugar caliente. Extender la masa a 2-3mm de grosor y cortar a la medida de las bandejas de raclette. Poner la masa en las cacerolas y cubrir con cualquier ingrediente, por ejemplo, salsa de tomate, rebanadas de salami y queso rallado. Hornee las mini pizzas en las cacerolas de raclette. El tiempo de horneado puede variar dependiendo del espesor de la masa, la cobertura y el bronceado deseado. Para la preparación de pizzas, ambos elementos calefactores deben estar encendidos en el aparato.

Consejo: Levante las mini pizzas con las espátulas de plástico para comprobar si la masa está cocida.

Limpieza

- Antes de cada limpieza, desconecte el aparato de la red eléctrica y déjelo enfriar. Para evitar descargas eléctricas, nunca sumerja el dispositivo y sus componentes eléctricos bajo el agua.
- Por favor, utilice un paño húmedo y suave para limpiar las superficies exteriores y un paño seco para secarlas.
- Las cacerolas simples y dobles, así como la placa superior de la parrilla son aptas para el lavavajillas. Alternativamente, puede limpiarlos después de cada uso con agua tibia, detergente neutro y una esponja suave. Limpie también la espátula de plástico con agua tibia, detergente neutro y una esponja suave.
- Por favor, no utilice productos de limpieza agresivos o químicos ni productos de limpieza abrasivos como la lana de acero.

Para casos de reclamación

- Si quiere realizar una reclamación, podrá hacerlo dentro de los 24 primeros meses a partir de la fecha que aparece en el recibo de compra.
- La sustitución o reparación gratuita del aparato queda excluida en los casos en los que el producto haya sido manipulado inadecuadamente.
- La reparación de desperfectos en las piezas de cierre y materiales de consumo, así como la limpieza, el mantenimiento o el cambio de dichas piezas serán, por lo tanto, de pago obligatorio.
- En caso de que quiera llevar a cabo una reclamación, lleve el aparato en el embalaje original con el comprobante de compra al distribuidor en el que lo adquirió. Si desea registrarse para nuestro rápido y cómodo servicio de atención al cliente, visite nuestra página web www.suntec-wellness.de e infórmese sobre los servicios disponibles.
- Sin el comprobante de compra no se efectuarán reparaciones gratuitas ni devoluciones.
- Si la reclamación cumple con los requisitos de nuestro servicio técnico, las reparaciones de daños (en el aparato o sus accesorios) producidos como consecuencia de fallos de material o producción se efectuarán de forma gratuita o bien se le entregará un aparato nuevo.
- Si los daños afectan solo a los accesorios, no se efectuará automáticamente la entrega gratuita de un aparato nuevo completo. En tal caso, póngase en contacto con el distribuidor especializado en el que ha adquirido el aparato. La reparación de grietas o fracturas de las piezas de plástico se efectuará con cargo al cliente.
- Una vez transcurrido el periodo de garantía, el distribuidor especializado o nuestro servicio técnico realizarán las reparaciones con cargo al cliente.

Medidas de protección del medio ambiente



Una vez terminada la vida útil del aparato, no lo elimine junto con el resto de residuos domésticos normales. El aparato debe ser llevado a un punto de recogida para el reciclaje de aparatos eléctricos y electrónicos. El aparato, el manual de instrucciones y el embalaje llevan símbolos que así lo indican. Los materiales son reciclables de acuerdo con su etiquetado. Con la reutilización, el reciclado u otras formas de aprovechamiento de aparatos usados se hace una contribución importante a la protección de nuestro medio ambiente. Consulte a la administración local cuál es el punto de recogida de residuos competente.

En el marco de nuestra responsabilidad como fabricantes, este aparato ha sido calificado de conformidad con la normativa europea 2012/19/UE para aparatos eléctricos y electrónicos. El objetivo es evitar y disminuir los residuos electrónicos de manera ecológica cuidando del medio ambiente. Colabore de forma activa a cuidar del medio ambiente y deseche los residuos electrónicos en los puntos de recogida de los mismos.

Tanto el embalaje como las instrucciones de uso son reciclables.

Declaración de conformidad EC

El aparato cumple con los requisitos esenciales de salud y seguridad de la Unión Europea. La declaración de conformidad es la base de la calificación EC de este aparato.

Con la publicación de estas instrucciones de uso pierden su validez todas las anteriores. SUNTEC, SUNTEC Wellness, KLIMATRONIC y su logotipo son marcas registradas. © 2021 SUNTEC WELLNESS GMBH.

No nos hacemos responsables de cualesquiera erratas o errores.

**HOME**Essentials®

Gewährleistungs-Urkunde

Für dieses Gerät übernehmen wir 24 Monate Gewährleistung!

Wir verpflichten uns, während der 24-monatigen Gewährleistungszeit Ihr Gerät kostenlos instand zu setzen bzw. Ihrem Fachhändler die Ersatzteile kostenlos zur Verfügung zu stellen, wenn es infolge eines produktionsseitigen Fabrikations- oder Materialfehlers versagen sollte. Weitergehende Ansprüche gegen uns sind ausgeschlossen. Wir haften nicht für Beschädigungen durch höhere Gewalt, unsachgemäße Behandlung, Nichtbeachtung der Anleitung, betriebsbedingte Abnutzung oder Beschädigungen auf dem Transportweg.

Diese Urkunde ist nur in Verbindung mit der dazugehörigen Rechnung gültig.

Im Servicefall bringen Sie das gekaufte Produkt bitte zu Ihrem Fachhändler.

Artikelbezeichnung:

Seriennummer:

Name des Käufers:

Kaufdatum:

Stempel und Unterschrift des Fachhändlers:

Hersteller:

Suntec Wellness GmbH
Holzstraße 2
40221 Düsseldorf
Deutschland



HOME Essentials®

Warranty-Card

For this appliance we assure 24 months warranty.

During the 24 months warranty we guarantee to repair your appliance free of charge or to provide your seller the spare parts free of charge if the appliance fails to work due to production failure. Other claims are excluded from this warranty. We will not be liable for any defects caused by acts of nature, improper use, neglect of the instruction manual, damage from continuous use and damages during transportation.

This warranty card is only applicable with the according invoice.

In case of service please bring your purchased product to your seller.

Product name:

Serial number:

Name of buyer:

Date of purchase:

Stamp and signature of seller:

Manufacturer:

Suntec Wellness GmbH
Holzstraße 2
40221 Düsseldorf
Germany



HOME Essentials®

Garanzia

Questo dispositivo presenta una garanzia di 24 mesi!

Nel periodo dei 24 mesi coperti dalla garanzia ci impegniamo a riparare gratuitamente il dispositivo o di mettere a disposizione del rivenditore gratuitamente i pezzi di ricambio laddove si presentasse un difetto di produzione o del materiale. Ulteriori diritti verso di noi sono esclusi. Non ci assumiamo la responsabilità di danni derivanti da forza eccessiva sul prodotto, utilizzo non conforme alle disposizioni, mancato rispetto del manuale d'uso, usura a causa dell'utilizzo o danni dovuti al trasporto.

Questo documento ha valore solo se allegato alla ricevuta di acquisto.

In caso di assistenza portare il prodotto acquistato dal proprio rivenditore.

Descrizione articolo:

Numero di serie:

Nome dell'acquirente:

Data di acquisto:

Timbro e firma del rivenditore:

Produttore:

Suntec Wellness GmbH
Holzstraße 2
40221 Düsseldorf
Germania

**HOME**Essentials®

Certificat de garantie

Pour cet appareil, nous accordons une période de garantie de 24 mois !

Nous nous engageons de remettre en état votre appareil gratuitement pendant la période de garantie de 24 mois ou alors de mettre à disposition les pièces détachées gratuitement à votre commerçant spécialisé, si votre appareil devait défaillir en raison d'une erreur de fabrication ou d'un vice de matériel côté production. Toute revendication à notre encontre allant au-delà est exclue. Nous n'assumons pas de responsabilité pour des endommagements dans des cas de force majeure, en cas de manipulation incorrecte, en cas de non-respect de la notice, en cas d'usure due au fonctionnement ou pour des dommages survenus sur le chemin du transport.

Ce certificat est uniquement valable avec la facture correspondante.

En cas d'intervention de service, veuillez ramener le produit acheté à votre commerçant spécialisé.

Désignation de l'article :

Numéro de série :

Nom de l'acheteur :

Date de l'achat :

Cachet et signature du commerçant spécialisé :

Fabricant :

Suntec Wellness GmbH

Holzstraße 2

40221 Düsseldorf

Allemagne



Documento de garantía

El aparato tiene una garantía de 24 meses.

Durante los 24 meses de garantía, se llevarán a cabo de forma gratuita las reparaciones y se enviarán a su distribuidor especializado las piezas de repuesto necesarias, en caso de que se produzcan fallos de funcionamiento a causa de fallos de fabricación o material de los que sea responsable el fabricante. Se rechaza toda responsabilidad por el resto de reclamaciones. No nos responsabilizamos de los daños producidos por fuerza mayor, uso indebido, incumplimiento de las instrucciones de uso, deterioro inherente al uso o daños producidos durante el transporte.

Este documento solo tiene validez en compañía de la factura de compra correspondiente.

En caso de que necesite asistencia técnica, póngase en contacto con su distribuidor especializado.

Denominación del producto:

Número de serie:

Nombre del comprador:

Fecha de compra:

Sello y firma del distribuidor especializado:

Fabricante:

Suntec Wellness GmbH
Holzstraße 2
40221 Düsseldorf
Alemania

